

# SELLTECH

63-200 Jarocin

Os. Konstytucji 3 Maja 31

<http://selltech.com.pl>

gsm 0-509 24-15-17

e-mail: [biuro@selltech.com.pl](mailto:biuro@selltech.com.pl)

## SMAROWNICA SPRĘŻONEGO POWIETRZA G1/2 - G3/4

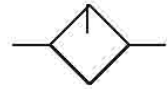

### ZASTOSOWANIE

Smarownica sprężonego powietrza służy do nasycania olejem czynnika roboczego w celu ochrony przed korozją i zmniejszenia zużycia współpracujących detali elementów pneumatyki. Smarownica zwykle wytwarza mgłą olejową o wielkości  $2 \pm 20 \mu\text{m}$  i stosowana jest do układów prostych o krótkich przewodach (do około 10 m).

### DANE TECHNICZNE:

Czynnik roboczy:	Sprężone powietrze lub inny gaz techniczny neutralny w stosunku do użytych materiałów konstrukcyjnych
Pozycja pracy:	pionowa, zbiornikiem do dołu
Maksymalne ciśnienie wejściowe:	1.2 MPa
Kierunek przepływu:	zgodnie ze strzałką na korpusie
Zalecany olej:	olej hydrauliczny HL32 lub inny olej mineralny, wolny od wody i kwasów, o lepkości 2-4° E/50°
Zakres temperatur pracy:	od 0 do 65° C
Sposób zasilania:	przewodowy
Rodzaj konstrukcji:	zwykła
Gwint przyłączy w korpusach:	G 1/2
Gwint przyłączy z wkrętkami redukcyjnymi:	G 3/8
Początek kroplenia:	3 m <sup>3</sup> /h
Masa:	0.94 kg (G3/8) 0.9 kg (G1/2) 0.98 kg (G3/4)
Materiały konstrukcyjne:	Korpus - stop cynku, zbiornik i kopułka - poliwęglan przezroczysty, dysze, rurka ssąca - tworzywo sztuczne, uszczelnienia, membrana -guma olejoodporna, nakładki - stop aluminium

**UWAGA:** Wielkość przyłącza G3/4 uzyskuje się poprzez zastosowanie odpowiednich nakładek. Po zastosowaniu wkrętek redukcyjnych R1/2xG3/8 można uzyskać przyłącze G3/8.

## WYMIARY

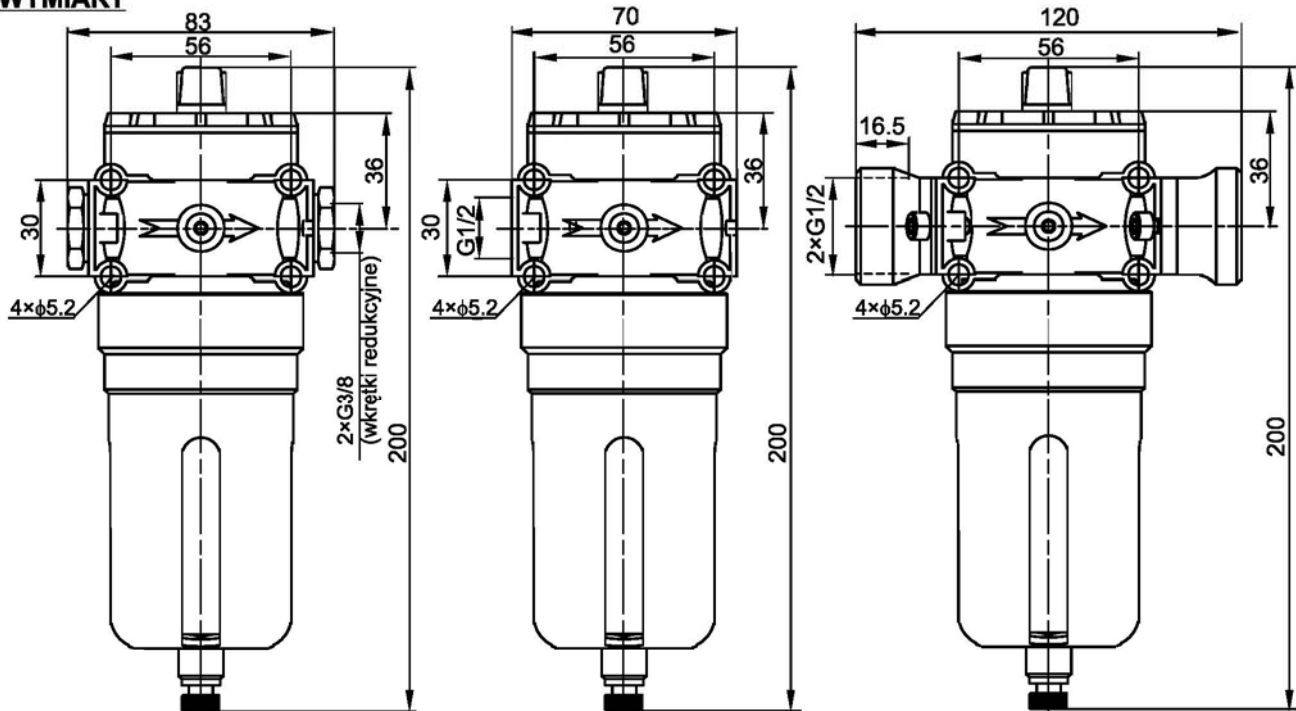

Smarownica G3/8  
z wkrętkami redukcyjnymi R1/2×G3/8

Smarownica G1/2

Smarownica G3/4

## CHARAKTERYSTYKI PRZEPLÝWOWE

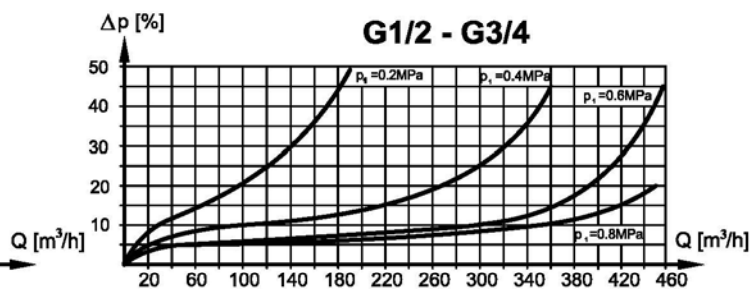
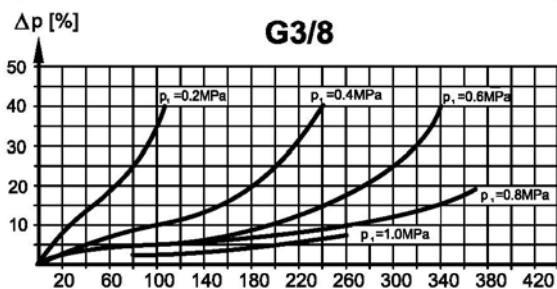

## NUMERY ZAMÓWIENIOWE

Gwint przyłączeniowy	Numer zamówieniowy
<b>G1/2</b>	<b>50.1301.12</b>
<b>G3/4</b>	<b>50.1301.34</b>
Wkrętka redukcyjna R1/2×G3/8	60.0111.1238

## SPOSÓB ZAMAWIANIA :

W zamówieniu należy podać nazwę, gwint przyłącza, numer zamówieniowy oraz ilość sztuk np:

Smarownica sprężonego powietrza G1/2 nr 50.1301.12 12 szt.